



Motor	Shangchai SC7H190.2G2
Potencia Bruta	140 kW (188 hp / 190 ps) @ 2.200 rpm
Amplitud	2,0 / 1,3 mm
Frecuencia	28 / 32 Hz
Fuerza Centrífuga	390 / 328 kN
Ancho de trabajo	2.130 mm
Peso Operativo	20.000 kg

6620E Rodillo

6620E

ESPECIFICACIONES >>>

MOTOR

Norma de Emisiones	Tier 2 / Stage II
Fabricante	Shangchai
Modelo	SC7H190.2G2
Potencia nominal	140 kW (188 hp / 190 ps) @ 2,200 rpm
Par máximo	798 N-m
Número de cilindros	6
Aspiración	Turbo & intercooler aire-aire
Tipo de enfriamiento	Líquido Refrigerante

SISTEMA ELECTRICO

Voltaje del sistema	24 V
---------------------	------

TREN MOTRIZ

Capacidad de Trepada	52 %
Tipo de transmisión	Hidrostática
1ª Velocidad Máxima	3,8 km/h
2ª Velocidad Máxima	5 km/h
3ª Velocidad Máxima	5,8 km/h
4ª Velocidad Máxima	10 km/h
Radio de giro exterior mín.	7.000 mm

DIRECCIÓN

Sistema de dirección	Hidráulica
Método de dirección	Articulada
Articulación de la dirección	± 35°
Presión de alivio de la dirección	16 MPa

FRENOS

Tipo de freno de servicio	Disco de frenos
Accionamiento	Hidráulico
Freno de estacionamiento	Aplicación mecánica; Desbloqueo hidráulico

EQUIPAMIENTO OPCIONAL

KIT Pata de Cabra (PDH)

NEUMATICOS

Tamaño del neumático	23.1-26-12PR
Presión de los neumáticos	200-220 kPa

SISTEMA HIDRÁULICO

Tipo de bomba principal	Piston Pump
Presión de alivio principal	35 MPa

PERFORMANCE

Carga linear estática	592 N/cm
Número de tambores vibratorios	1
Amplitud de vibración(rango)	2,0 / 1,3 mm
Frecuencia de Vibración	28 / 32 Hz
Rango de fuerza centrífuga	390 / 328 kN
Número de ajustes de amplitud	2

PESO OPERATIVO

Peso Operativo	20.000 kg
Peso sobre el eje delantero	12.600 kg
Peso sobre el eje trasero	7.400 kg

CAPACIDADES DE SERVICIO

Tanque de combustible	282 L
Aceite de motor	20 L
Tanque de aceite hidráulico	120 L
Sistema de enfriamiento	32 L

DIMENSIONES

A Longitud total	6.475 mm
B Ancho total	2.340 mm
C Ancho del tambor	2.130 mm
D Diámetro del tambor	1.600 mm
E Espesor del tambor	45 mm
F Distancia entre Ejes	3.250 mm
G Despeje mínimo al suelo	440 mm
H Altura total	3.150 mm

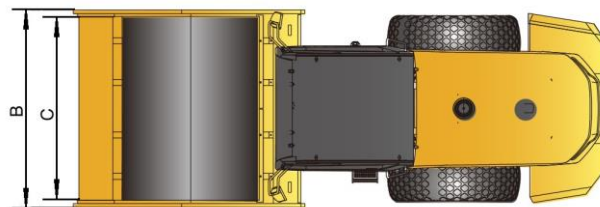
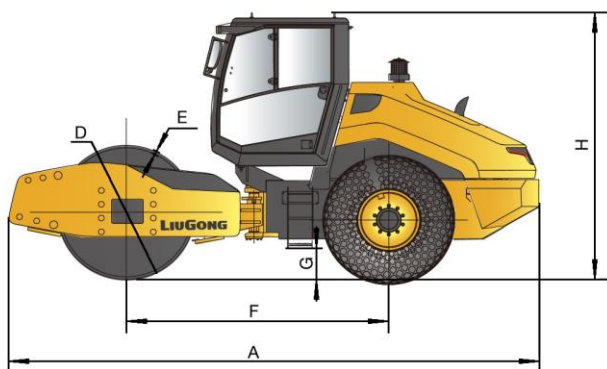

Guangxi Liugong Machinery Co., Ltd.

No. 1 Liutai Road, Liuzhou, Guangxi 545007, PR China

T: +86 772 3886124

E: overseas@liugong.com

www.liugong.com

Specifications and designs are subject to change without notice. Machines shown may include optional equipment. Liugong standard and optional equipment may vary from region to region. Please consult your Liugong dealer for information specific to your area. Engine power kW is converted to horsepower (1 kW=1.3596 ps and 1 kW=1.3410 hp) in this file.

11/2022 Designed by LiuGong
Replace the previous versions of 01/2022